

FEDERAȚIA CHINOLOGICĂ INTERNAȚIONALĂ (AISBL)

Place Albert 1^{er}, 13, B – 6530 Thuin (Belgique), tel : +32.71.59.12.38, Internet : <https://www.fci.be>

REGULAMENT DE AGILITY

AL

FEDERAȚIEI CHINOLOGICE INTERNAȚIONALE



1 Iulie, 2025

CONTENTS

1.	REGULAMENT FCI	3
2.	INTRODUCERE	3
3.	CATEGORII	3
4.	TRASEE	3
4.1.	GENERALITĂȚI	3
4.2.	PROIECTAREA TRASEULUI FCI	4
4.3.	DESFĂȘURAREA CONCURSULUI FCI	4
5.	OBSTACOLE FCI	5
6.	ARBITRAJ	8
6.1.	PENALIZĂRI	8
6.2.	PUNCTARE LA DIFERITE OBSTACOLE	9
6.3.	DESCALIFICARE	10
6.4.	CAZURI DE FORȚĂ MAJORĂ	11
7.	REZULTATE	11
8.	ORGANIZAREA UNUI CONCURS INTERNAȚIONAL FCI	12
9.	CONCURSURI / CLASE	12
9.1.	CONCURSURI INTERNAȚIONALE DE AGILITY OMOLOGATE FCI	12
9.2.	CONCURSURI NAȚIONALE DE AGILITY OMOLOGATE DE FCI-OCN	13
9.3.	NU SUNT ELIGIBILI PENTRU ÎNSCRIERE	13

1. REGULAMENT DE AGILITY AL FCI

Organizațiile Chinologice Naționale **FCI** (OCN) sunt invitate să încurajeze practicarea Agility în spiritul și respectând regulamentele definite de către **FCI**.

Scopul regulamentului **FCI** este de a stabili un standard pentru competițiile internaționale și trebuie utilizat pentru standardizarea evenimentelor internaționale ale **FCI**, a conduitei internaționale de arbitraj și a echipamentelor folosite. Organizațiile Chinologice Naționale (OCN) le vor folosi ca bază de dezvoltare a propriilor regulamente care să nu difere decât prin adaptarea la anumite nevoi locale.

Regulamentele și normele **FCI** privind proba de Agility trebuie aplicate în cadrul competițiilor **FCI** și al competițiilor internaționale.

2. INTRODUCERE

Agility **FCI** este o competiție canină deschisă tuturor câinilor sănătoși și în formă fizică corespunzătoare.

Scopul probei de agility este ca exemplarele canine să parcurgă, într-o ordine prestabilită și într-un timp limită, un traseu compus din diverse obstacole. Aceasta constituie o activitate educativ-sportivă, având drept obiectiv evaluarea și dezvoltarea inteligenței câinelui, precum și facilitarea integrării sale în societate.

Proba necesită o comunicare eficientă între câine și conductor, conducând la o înțelegere reciprocă optimă. În consecință, participanții trebuie să posede cunoștințe de dresaj elementar și disciplină de bază.

3. CATEGORII

În cadrul competițiilor internaționale **FCI** există patru categorii:

S (Small)	: pentru caini cu înălțimea la greabăn mai mică de 35 cm
M (Medium)	: pentru câini cu înălțimea la greabăn de minim 35 cm și mai mică de 43 cm
I (Intermediate)	: pentru câinii cu înălțimea la greabăn de minim 43 cm și mai mică de 48 cm
L (Large)	: pentru câini cu înălțimea la greabăn de minim 48 cm

NOTĂ: Câinii pot participa doar la o singură categorie. Se recomandă ca înălțimea câinilor care concurează în categoriile „S”, „M” și „I” să fie înscrisă în carnetul de performanță sau în licență. Măsurarea câinilor poate fi efectuată de un arbitru de agility acreditat de **FCI-NCO**, care semnează mențiunea în carnetul de performanță.

4. TRASEE

Un traseu de agility **FCI** este conceput folosind cât mai multe tipuri de obstacole posibil. Câinele trebuie să abordeze obstacolele în ordinea corectă și să finalizeze traseul într-un timp prestabilit. Modul în care sunt amplasate obstacolele determină gradul de dificultate al traseului și viteza ce poate fi atinsă. Fiecare traseu **FCI** trebuie să solicite un echilibru între îndemânare și viteză.

4.1. GENERALITĂȚI

- Ringul în care este construit un traseu de agility **FCI** trebuie să aibă dimensiunile de minimum 20 m x 40 m. Zona care conține ringul trebuie să măsoare cel puțin 24 m x 40 m. Când se folosesc două ringuri, se recomandă instalarea unui perete/gard despărțitor între acestea sau păstrarea unei distanțe de minimum 10 m
- Lungimea efectivă a traseului trebuie să fie cuprinsă între 100 m și 220 m și, în funcție de clasă,

să solicite câinilor parcurgerea a cel puțin 15 obstacole dar nu mai mult de 22. Cel puțin 7 dintre obstacole trebuie să fie sărituri. Un set standard de competiție trebuie să conțină minimum 14 sărituri în înălțime.

- Distanța minimă pe traseul câinelui între două obstacole consecutive nu trebuie să fie mai mică de 5 m. Distanța maximă în linie dreaptă între două obstacole consecutive nu trebuie să depășească 7 m, iar distanța maximă pe traseul câinelui între două obstacole consecutive nu trebuie să depășească 9 m. Toate distanțele se măsoară de la punctul nominal de la care câinele părăsește obstacolul până la punctul nominal la care ajunge la următorul obstacol. Pentru sărituri, aceste puncte sunt centrele barelor. Pentru tunel, contacte, slalom etc., acestea sunt punctele nominale de intrare/ieșire din respectivele obstacole.
- Conducătorul trebuie să poată trece pe lângă fiecare obstacol pe oricare dintre părți; trebuie să existe o distanță minimă de 1 m între obstacole (cu excepția cazului în care un tunel este amplasat sub palisadă sau pod).
- Slalomul, cercul și zidul pot fi abordate o singură dată pe parcursul traseului.
- Săriturile duble, cercul și săritura în lungime trebuie amplasate astfel încât să permită o abordare în linie dreaptă de la obstacolul anterior.
- Traseul poate include maximum 5 treceri prin tunel.
- Săriturile duble nu trebuie folosite în probele **FCI** Agility/Jumping 1.
- Slalomul trebuie să fie prezent pe fiecare traseu.

4.2. PROIECTAREA TRASEULUI **FCI**

Proiectarea traseului rămâne în totalitate la latitudinea arbitrilor, cu singura mențiune că partea pe care se conduce câinele trebuie schimbată cel puțin de două ori

Un traseu bine conceput permite câinelui să îl parcurgă ușor și fluent și trebuie să testeze diferite abilități și aptitudini atât ale câinelui, cât și ale conducătorului. Scopul este de a obține un echilibru corect între controlul asupra câinelui (evitarea greșelilor la obstacole) și viteza cu care traseul poate fi parcurs.

Din poziționarea numerelor trebuie să fie clar din ce parte trebuie abordat obstacolul (cu excepția unui tunel în formă de U, unde numărul poate fi plasat în mijloc pentru a indica faptul că oricare parte poate fi folosită).

Înainte de începerea competiției, arbitrul trebuie să inspecteze obstacolele puse la dispoziție și, după ce verifică faptul că acestea respectă standardele **FCI**, predă proiectul traseului comitetului de organizare care montează apoi traseul. Arbitrul verifică traseul și măsoară cu precizie lungimea acestuia.

Traseele trebuie construite folosind obstacole conforme cu modelele aprobate de **FCI**. La construirea traseului, arbitrul utilizează aceste obstacole la discreția sa. Următoarele obstacole trebuie să fie disponibile arbitrilor:

14 sărituri în înălțime, 1 cerc, 1 zid, 1 pod, 1 palisadă, 1 balansoar, 1 slalom, 1 săritură în lungime, 4 tuneluri flexibile (unul dintre acestea trebuie să aibă lungimea de 3–4 metri). Pot fi utilizate zone de contact electronice.

Un traseu de agility **FCI** trebuie să includă trei tipuri diferite de obstacole cu zonă de contact (cu excepția situațiilor de „forță majoră”); maximum patru obstacole cu zonă de contact pot fi folosite într-un traseu **FCI** Agility 2 sau Agility 3 (la discreția arbitrilor).

Diferența dintre traseele **FCI** Agility 1, Agility 2 și Agility 3 constă în:

- lungimea traseului și gradul său de dificultate
- viteza aleasă pentru stabilirea timpului standard (SCT).

4.3. DESFĂȘURAREA CONCURSULUI **FCI**

Nu este permis antrenamentul pe traseul de concurs, însă concurenții au voie să parcurgă traseul pe jos, fără câini, înainte de începerea probei.

Înainte de startul probei, arbitrul poate instrui conductorii, explicându-le în ce constă competiția, timpul standard al traseului (SCT), timpul maxim al traseului (MCT), modul de punctare și reamintindu-le regulile.

a) Stabilirea timpului standard al traseului (SCT)

În probele din cadrul competițiilor internaționale de agility FCI (inclusiv evenimentele FCI AWC, EO, JOAWC), SCT este determinat prin timpul obținut de cel mai rapid câine cu cele mai puține greșeli pe traseu + 15%, rotunjindu-se apoi la următoarea secundă întregă.

În probele din cadrul competițiilor naționale, SCT (în secunde) poate fi determinat prin împărțirea lungimii traseului (în metri) la o viteză aleasă (în m/s). Viteza aleasă depinde de nivelul competiției, gradul de dificultate al traseului și suprafața pe care câinele trebuie să alerge.

Exemplu: un traseu are 160 m lungime iar viteza aleasă este de 4,0 m/s. SCT va fi astfel de 40 secunde ($160 \div 4,0$).

b) Stabilirea timpului maxim al traseului (MCT)

MCT se determină prin împărțirea lungimii traseului la 2,5 m/s pentru agility și la 3,0 m/s pentru jumping.

c) Desfășurarea probelor

Conducătorul nu poate porni câinele înainte ca arbitrul să semnalizeze că este pregătit. În situația în care câinele se află încă în lesă, lesa și zgarda trebuie îndepărtate. Din motive de siguranță, câinii nu trebuie să poarte lesă sau zgardă în timpul probei. Conducătorul nu are voie să țină nimic în mâini pe durata probei.

Conducătorul se poate poziționa oriunde pe traseu. Cronometrarea începe în momentul în care câinele trece peste linia de start.

În timpul alergării, sunt permise diverse comenzi și semnale.

Conducătorul trebuie să își ghideze câinele peste obstacole în ordinea corectă, fără a atinge câinele sau obstacolele. Conducătorul nu are voie să abordeze personal obstacolele, să treacă pe sub sau peste ele.

Proba se încheie și cronometrul se oprește atunci când câinele trece linia de sosire prin abordarea ultimului obstacol în direcția corectă.

După terminarea probei, conducătorul pune lesa câinelui și părăsește ringul.

Conducătorul și câinele se află sub supravegherea arbitrului din momentul în care intră în ring până în momentul în care amândoi părăsesc ringul.

5. OBSTACOLE FCI

Obstacolele aprobate de FCI sunt:

Sărituri

- Sărituri în înălțime
- Zid
- Cerc
- Săritură în lungime

Contacte

- Pod
- Balansoar
- Palisadă

Altele

- Tuneluri flexibile
- Slalom

Obstacolele nu pot fi în niciun caz periculoase pentru câini. Ele trebuie să respecte specificațiile următoare și să corespundă desenelor anexate. Culoarele zonelor de contact nu pot fi albe, negre sau maro.

Zonele de contact electronice pot fi folosite doar ca informații suplimentare pentru arbitru.

Sărituri în înălțime:

Sărituri simple

Înălțime: L: 55 - 60 cm I: 45 - 50 cm M: 35 - 40 cm S: 25 - 30 cm

Lățime: minim 120 cm - maxim 130 cm

Săriturile au o singură bară, realizată din lemn sau materiale sintetice sigure; metalul nu este permis. Bara are un diametru de 3 până la 5 cm și trebuie să aibă culori contrastante în cel puțin 3 segmente.

Lățimea aripilor: minim 40 cm - maxim 60 cm.

Stâlpul interior al aripii trebuie să aibă o înălțime de cel puțin 1 m.

Începutul coborârii aripii spre stâlpul exterior trebuie să aibă o înălțime de minim 75 cm.

Aripile obstacolului nu trebuie să fie conectate sau fixate între ele.

Nu sunt permise aripi cu formă dreptunghiulară sau triunghiulară, nici aripi umplute.

Câinii nu trebuie să poată trece pe sub sau prin nici o parte a aripii.

Nicio parte (de exemplu suporturi pentru bara sau capace), detașabilă sau permanentă, nu trebuie să iasă în afară pe stâlpul interior al aripii.

Sărituri duble

Două sărituri (precum cele descrise mai sus) pot fi amplasate împreună pentru a forma o săritură dublă. Barele sunt plasate în ordine ascendentă, cu o diferență de înălțime între 15 și 25 cm. Lungimea barei de pe obstacolul din spate trebuie să fie cu 10 - 20 cm mai mare decât lungimea barei de pe obstacolul din față. Utilizarea barelor care se desfac (de tip „breakaway”) este permisă.

Înălțime: L: 55 - 60 cm I: 45 - 50 cm M: 35 - 40 cm S: 25 - 30 cm

Adâncime totală maximă: L: 50 cm I: 45 cm M: 40 cm S: 30 cm

Nicio parte (de exemplu suporturi pentru bara sau capace), detașabilă sau permanentă, nu trebuie să iasă în afară pe stâlpul interior al aripii.

Zid:

Înălțime: L: 55 - 60 cm I: 45 - 50 cm M: 35 - 40 cm S: 25 - 30 cm

Lățime: minim 120 cm - maxim 130 cm

Adâncime: aproximativ 20 cm la bază și cel puțin 10 cm în partea superioară.

Zidul trebuie să fie alcătuit din elemente separate, închise - zidurile telescopice nu sunt permise. Acesta trebuie să aibă între 3 și 5 elemente superioare detașabile. Baza sau lateralele acestor elemente detașabile trebuie să fie închise.

Forma elementelor superioare ale zidului:



Aceste elemente trebuie să fie semicirculare (vezi exemplul). Adâncimea elementelor

trebuie să fie aceeași cu restul zidului.

Stâlpii trebuie să aibă o înălțime de 100 - 120 cm și să nu fie fixați de elementele zidului.

Dimensiuni stâlpi: lățime și adâncime minim 20 cm - maxim 40 cm. Dacă stâlpii sunt rotunzi, diametrul trebuie să fie cuprins între 30 și 40 cm.

Cerc:

Diametru deschidere: 50 cm - 60 cm

Înălțimea centrului deschiderii față de sol: L: 80 cm I: 70 cm M și S: 55 cm

Lățimea cercului: minim 8 cm - maxim 12 cm

Cercul trebuie să poată fi desfăcut în 2 - 4 părți atunci când se exercită asupra lui o forță echivalentă cu o greutate de 8 kg.

Cercul trebuie să aibă o formă constantă și să fie construit dintr-un material care absoarbe impactul.

Cercul este fixat în poziție (la înălțime) prin intermediul a doi suportți verticali amplasați de o parte și de alta a cercului. Construcția trebuie să asigure suficientă stabilitate pentru a preveni răsturnarea prea ușoară a obstacolului. Nu trebuie să existe nicio bară deasupra acestuia.

Săritură în lungime:

O săritură în lungime este formată din două până la patru unități. Lungimea totală este:

L: 120 - 150 cm (4 unități)

I: 90 - 110 cm (3 - 4 unități)

M: 70 - 90 cm (3 unități)

S: 40 - 50 cm (2 unități)

Lățimea săriturii: 120 cm în față, până la 150 cm în spate.

Unitățile sunt așezate în ordine ascendentă. Înălțimea celei mai joase unități: 15 cm.

Înălțimea celei mai înalte unități: 28 cm. Adâncimea fiecărei unități: 15 cm, crescând pe înălțime. Unghiul de înclinare al unităților trebuie să fie astfel încât marginea din față a fiecărei unități să nu fie mai sus decât marginea din spate a unității precedente.

Toate plăcile (dar nu neapărat bețele) săriturii în lungime trebuie să fie fabricate din lemn sau materiale sintetice sigure (metalul nu este permis).

Bețele de colț, înălțime 120 - 130 cm, diametru 3 - 5 cm, trebuie să fie amplasate la toate cele patru colțuri (fără a fi fixate de unități). Vârful acestor bețe trebuie acoperit pentru protecția câinelui și a conductorului, dacă este necesar. Bețele de marcă nu sunt considerate parte a obstacolului; acestea sunt doar un ajutor pentru arbitraj.

Pod:

Înălțime: minim 120 cm - maxim 130 cm

Lungimea planșei de trecere și a rampelor: minim 360 cm - maxim 380 cm

Lățimea planșei și a rampelor: 30 cm

Zone de contact: Ultimii 90 cm de la baza fiecărei rampe trebuie să aibă o culoare diferită (inclusiv pe laterale).

Suprafața obstacolului trebuie să fie antiderapantă. Fiecare rampă trebuie să aibă șipci antiderapante, dispuse la intervale regulate (aproximativ la fiecare 25 cm), pentru a preveni alunecarea și pentru a ușura urcarea dar nu la mai puțin de 10 cm de începutul unei zone de contact. Aceste șipci trebuie să aibă lățimea de 2 cm și grosimea între 0,5 și 1 cm, fără margini ascuțite.

Baza zonei de contact trebuie să fie umplută (fără goluri) și să nu fie excesiv aplatizată (fără margini tăioase).

Picioarele podului nu trebuie să depășească înălțimea părții superioare a obstacolului. Picioarele și alte structuri de susținere nu trebuie să împiedice plasarea în siguranță a

tunelului sub pod.

Balansoar: Înălțime: 60 cm, măsurată de la sol până la nivelul scândurii, în punctul central de pivotare. Punctul de pivotare al balansoarului nu trebuie să fie la mai mult de 10 cm sub partea superioară a scândurii.
Lungimea scândurii: minim 360 cm - maxim 380 cm
Lățimea scândurii: 30 cm
Zonă de contact: la fel ca la pod.
Capetele scândurii nu trebuie să prezinte pericol pentru câine sau conductor. Partea inferioară a zonei de contact trebuie să fie umplută (fără goluri) și să nu fie excesiv aplatizată (fără muchii ascuțite).
Obstacolul trebuie să fie stabil iar suprafața să fie antiderapantă. Șipcile antiderapante nu sunt permise. Balansoarul trebuie să fie corect echilibrat (să nu se basculeze prea repede sau prea lent) și să permită câinilor de talie mică să îl basculeze fără probleme.

Verificare: Balansoarul trebuie să basculeze între 2 și 3 secunde atunci când se plasează o greutate de 1 kg în centrul zonei de contact de la coborârea obstacolului. Dacă nu este cazul, trebuie făcute ajustările necesare.

Palisadă: Înălțime: Vârful celor două rampe trebuie să fie la 170 cm de sol pentru toate categoriile de câini.
Lungimea rampei: minim 265 cm - maxim 275 cm
Lățimea rampei: minim 90 cm, putând fi mărită la bază până la 115 cm
Zonă de contact: Ultimii 106 cm de la baza fiecărei rampe trebuie să fie într-o culoare diferită (și pe laterale).
Suprafața obstacolului trebuie să fie antiderapantă. Fiecare rampă trebuie să aibă șipci antiderapante la intervale regulate (aproximativ la fiecare 25 cm) pentru a preveni alunecarea și a facilita urcarea, însă nu la mai puțin de 10 cm de începutul zonei de contact. Aceste șipci trebuie să aibă lățimea de 2 cm și grosimea de 0,5 - 1 cm și să nu aibă muchii ascuțite.
Partea inferioară a zonei de contact trebuie să fie umplută (fără goluri) și să nu fie excesiv aplatizată (fără muchii ascuțite).
Partea superioară a palisadei nu trebuie să prezinte niciun pericol pentru câini și trebuie acoperită dacă este necesar.
Structurile de susținere nu trebuie să împiedice plasarea în siguranță a tunelului sub palisadă.

Tunel flexibil: Diametru: 60 cm
Lungime: 300 până la 600 cm
Tunelul trebuie să fie flexibil și se recomandă să fie realizat dintr-un material cu suprafață uniformă, într-o culoare deschisă.
Tunelurile trebuie întotdeauna întinse la lungimea lor maximă.
Când tunelul este fixat, chingile sau benzile de ancorare trebuie să urmeze conturul tunelului și să nu îl deformeze sau să îi reducă diametrul.
Numărul minim de saci pentru fixarea tunelului este de 1 sac/metru (de exemplu, 6 saci pentru un tunel de 6 m).

Slalom: Număr de bețe: 12
Bețele sunt rigide și au un diametru de 3-5 cm. Înălțimea bețelor este de 100 - 120 cm și sunt amplasate la distanță de 60 cm între ele (măsurată între bețe).
Bețele trebuie să fie din lemn sau materiale sintetice sigure; metalul nu este permis.
Cadrul nu trebuie să fie mai gros de 0,8 cm în total (cadru și suporturi laterale) și nu mai

lat de 8 cm. Suporturile sau cupele care fixează bețele în cadru trebuie să fie fixate solid și să nu fie mai înalte de 10 cm. Suporturile laterale ale cadrului nu trebuie să incomodeze câinele atunci când acesta execută corect slalomul.

Start - Finish: Dacă se folosește sistem de cronometrare electronic, acesta trebuie plasat cât mai aproape de primul și de ultimul obstacol; acesta definește liniile de start și de sosire. Dacă nu se folosește cronometrare electronică, primul și ultimul obstacol definesc liniile de start și sosire.

Dacă un câine trece pe lângă primul obstacol, se va penaliza cu un refuz și cronometrarea manual va începe atunci când câinele trece linia de start (aceasta fiind linia primei sărituri, extinsă până la limitele ringului de ambele părți).

Trebuie asigurat un spațiu de minimum 6 m care să permită câinelui să execute săritura pe o traiectorie naturală, atât la start, cât și la finish.

Primul și ultimul obstacol pot fi oricare dintre cele de sărit (săritură în înălțime, zid, cerc sau săritură în lungime). Dacă nu este posibilă plasarea în siguranță a sistemului de cronometrare pe zid, cerc sau săritură în lungime, atunci obstacolul respectiv trebuie să fie o săritură simplă (primul obstacol trebuie să fie o săritură simplă, iar ultimul obstacol poate fi o săritură simplă sau o săritură dublă).

6. ARBITRAJ

Niciun concurent nu are voie să conteste decizia arbitrilor, ale cărui decizii sunt finale.

Penalizările se acordă pentru:

- nerespectarea traseului corect.
- nefinalizarea traseului în timpul standard (SCT).

6.1. PENALIZĂRI

a) Depășirea timpului standard (SCT):

Numărul de penalizări de timp este egal cu numărul de secunde (sau fracțiuni de secundă) cu care timpul obținut depășește SCT-ul. Timpul traseului trebuie măsurat cu o precizie de 0,01 secunde.

b) Penalizări pe traseu:

Toate penalizările se acordă în unități de cinci puncte (5 puncte).

Un conductor care obține un avantaj prin atingerea câinelui sau a unui obstacol va primi o penalizare de 5 puncte pentru fiecare caz..

Următoarele penalizări sunt asociate obstacolului pe care câinele trebuie să îl execute:

a) Dărâmări:

Atunci când este executat un obstacol, se acordă o penalizare (5 puncte) de fiecare dată când orice parte a obstacolului (bară, aripă, element de zid etc.) este dărâmată.

b) Refuzuri:

Se acordă o penalizare de tip refuz (5 puncte) în situații precum: câinele se oprește în fața obstacolului; câinele se întoarce sau trece pe lângă obstacol; câinele trece pe sub bara unei

sărituri; câinele introduce capul sau o labă în tunel și se întoarce; câinele sare peste un tunel sau peste aripa unei sărituri; câinele abordează săritura în lungime din lateral; câinele trece pe sub sau sare peste un obstacol de contact (palisadă, pod, balansă).

Un câine poate primi o penalizare de tip refuz doar atunci când se află pe partea de pe care obstacolul trebuie executat.

c) Zone de contact:

La pod și la palisadă, câinele trebuie să atingă zona de contact descendentă cu cel puțin o labă sau o parte din labă. La balansoar câinele trebuie să atingă atât zona de contact ascendentă, cât și pe cea descendentă, cu cel puțin o labă sau parte din labă. Nerespectarea: penalizare de 5 puncte pentru fiecare caz. Câinele se consideră că a părăsit obstacolul atunci când are toate cele patru labe pe sol.

Refuzurile trebuie corectate; altfel, câinele este eliminat.

Alte penalizări: dărâmarea obstacolului sau ratarea zonei de contact - câinele primește penalizare dar își continuă parcursul.

6.2. PUNCTARE LA DIFERITE OBSTACOLE

Fiecare încercare de a executa un obstacol trebuie arbitrată.

a) Săritură dublă

Se arbitrează la fel ca săriturile simple.

b) Cerc

Dacă cercul se desprinde atunci când câinele face un refuz = eliminare.

Dacă cercul se desprinde atunci când câinele trece prin el = penalizare de 5 puncte.

c) Săritura în lungime

Ocolirea, intrarea din lateral sau ieșirea laterală, precum și netraversarea completă a obstacolului se penalizează cu un refuz (5 puncte).

Dărâmarea unuia dintre elemente se penalizează cu o penalizare de 5 puncte. Nicio altă atingere nu se penalizează.

Câinele sau conducătorul nu primesc penalizare dacă ating sau dărâmă unul dintre stâlpii de marcarea ai săriturii în lungime, chiar dacă acest lucru cauzează căderea unuia dintre elemente.

d) Pod

Câinele trebuie să atingă rampa ascendentă cu toate cele patru labe. Neîndeplinirea acestei cerințe duce la eliminare. Câinele care părăsește obstacolul înainte de a atinge rampa descendentă cu toate cele patru labe primește un refuz (5 puncte).

e) Balansoar

Câinele care sare de pe obstacol înainte de a trece cu toate cele patru labe de punctul de pivotare primește un refuz (5 puncte).

Balansoarul trebuie să atingă solul înainte de părăsirea acestuia de către câine, altfel se acordă o penalizare (5 puncte).

f) Palisadă

Câinele trebuie să atingă rampa ascendentă cu toate cele patru labe. Neîndeplinirea acestei cerințe duce la eliminare.

Câinele care părăsește obstacolul înainte de a atinge rampa descendentă cu toate cele patru labe primește un refuz (5 puncte).

Câinele care trece peste vârful palisadei și atinge solul înainte de a fi atins rampa descendentă este eliminat.

g) Tuneluri

La abordarea obstacolului din lateral, orice încercare incorectă de a trece prin tunel (de exemplu, săritul peste acesta) se penalizează cu un refuz (5 puncte).

h) Slalom

Primul stâlp trebuie să fie la stânga câinelui, al doilea la dreapta și așa mai departe. Fiecare intrare incorectă se penalizează cu un refuz (5 puncte), chiar dacă slalomul este abordat din lateral.

Pentru greșelile ulterioare, câinele primește o singură penalizare (5 puncte). Fiecare greșeală trebuie corectată imediat sau câinele poate repeta obstacol de la început. Executarea inversă a slalomului (mai mult de 2 porți) duce la eliminare.

Obstacolul trebuie finalizat corect înainte de trecerea la următorul; nerespectarea acestei reguli duce la eliminare la următorul obstacol.

6.3. DESCALIFICARE

- Comportament neadecvat față de arbitru.
- Manipularea agresivă a câinelui.
- Depășirea timpului maxim al traseului (MCT).
- Trei refuzuri.
- Executarea sau atingerea obstacolelor în altă ordine decât cea stabilită (inclusiv trecerea pe sub sau peste un obstacol; totuși, trecerea pe sub palisadă sau pod este permisă în cazul unui refuz al tunelului amplasat sub obstacol).
- Executarea unui obstacol din direcția greșită.
- Dacă un câine dărâmă un obstacol înainte de a-l executa sau dacă trebuie să-l reia ulterior pe traseu într-un mod care face imposibilă execuția corectă.
- Dacă conductorul dărâmă sau deteriorează un obstacol.
- Conductorul execută el însuși un obstacol, trecând peste sau pe sub acesta.
- Conductorul ține în mână un obiect.
- Conductorul pornește/oprește sistemul de cronometrare.
- Repoziționarea câinelui la start după ce acesta a trecut linia de start (cu excepția cazului în care arbitrul solicită acest lucru).

- Câinele poartă zgardă.
- Conducătorul se retrage (cu excepția cazului în care arbitrul solicită acest lucru).
- Câinele își face nevoile, părăsește ringul sau nu mai este sub control.
- Câinele care clănțăne constant spre conducător.
- Începerea alergării înainte ca arbitrul să fi dat permisiunea de start.
- Conducătorul se antrenează pe traseu înainte sau după cursă.

Notă: dacă traseul este construit în așa fel încât câinele, urmându-și linia naturală după terminarea execuției, ar putea să sară un obstacol suplimentar, acest lucru nu se consideră eliminare.

În caz de eliminare, conducătorul și câinele trebuie să părăsească ringul cât mai repede posibil, cu excepția cazului în care arbitrul decide altfel. Eliminarea trebuie semnalizată clar (fluier etc.) de către arbitru. Arbitrul trebuie să gestioneze toate circumstanțele neprevăzute și să fie consecvent în toate deciziile.

6.4. CAZURI DE FORȚĂ MAJORĂ

În circumstanțe care nu depind de conducător (de exemplu, stâlpi doborâți de vânt, deplasarea unui obstacol), arbitrul poate opri conducătorul și, după ce obstacolul a fost reconstruit, câinele va fi repornit de la începutul traseului.

Toate penalizările acumulate înainte de momentul opririi rămân valabile. Până la acel punct, nu se acordă alte penalizări. Totuși, conducătorul trebuie să parcurgă traseul la cel mai bun nivel posibil. Penalizări suplimentare se acordă doar pentru greșelile comise după punctul în care conducătorul a fost oprit.

7. REZULTATE

La stabilirea clasamentului se iau în considerare:

1. Totalul penalizărilor (penalizări de parcurs + penalizări de timp).
2. Dacă totalul penalizărilor este egal, câinele cu cel mai rapid timp este clasat primul.

Exemplu: cu SCT = 60 secunde

Câine	Penalizări	Timp	Penalizări Timp	Total penalizări	Pozitie
7	5	58.71	0.00	5.00	2
12	0	65.00	5.00	5.00	3
18	5	57.25	0.00	5.00	1
4	0	68.32	8.32	8.32	4
15	10	59.17	0.00	10.00	5
2	5	65.00	5.00	10.00	6

8. ORGANIZAREA UNEI COMPETIȚII INTERNAȚIONALE FCI DE AGILITY

Cluburile care doresc să organizeze o competiție internațională FCI de agility trebuie:

1. Să dispună de un ring cu dimensiuni minime de 20 x 40 m.

Suprafața trebuie să nu prezinte pericol pentru câini sau conductori (fără cioburi, cuie, gropi etc.)

2. Să numească un arbitru aprobat de Organizația Chinologică Națională și de FCI pentru a oficia competiția.

În plus, acolo unde organizatorii consideră necesar, se poate numi un arbitru asistent care să sprijine arbitrul principal în desfășurarea probei. Arbitru asistent poate fi autorizat să arbitreze anumite obstacole sau secțiuni ale traseului, stabilite în prealabil de arbitrul principal.

Răspunderea pentru toate deciziile aparține arbitrului principal, ale cărui hotărâri sunt definitive.

3. Să asigure un număr suficient de comisari pentru buna desfășurare a competiției, inclusiv:
 - Un secretar care notează penalizările semnalate de arbitru, astfel încât arbitrul să nu își ia privirea de la câine
 - Doi cronometrori responsabili cu măsurarea timpilor câinilor (1 oficial + 1 de rezervă).
 - Doi comisari pentru obstacole, responsabili cu reconstrucția acestora.
 - Minimum doi secretari responsabili cu afișarea clasamentului, completarea carnetelor de performanță și stabilirea ordinii finale
 - Un comisar de ring care asigură intrarea și ieșirea concurenților din ring.
 - O echipă (6 persoane) disponibilă pentru a construi traseul conform indicațiilor arbitrului.

Obstacolele, precum și precizia și poziționarea oricărui sistem electronic de cronometrare trebuie să respecte prezentul regulament FCI de agility.

9. CONCURSURI / CLASE

Se organizează două tipuri de competiții:

- Concursuri internaționale de agility, autorizate de FCI
- Concursuri naționale de agility, autorizate de FCI-OCN

9.1. CONCURSURI INTERNAȚIONALE DE AGILITY OMOLOGATE FCI

Sunt deschise tuturor câinilor cu vârsta peste 24 de luni care dețin un pedigree recunoscut de FCI (carte de origine/registru suplimentar).

Câinii trebuie să fie tatuati sau microcipați iar proprietarii/conducătorii trebuie să fie membri ai unui club aparținând unei Organizații Chinologice Naționale (OCN) afiliate la FCI.

Concurenții trebuie să dețină un carnet de performanță valid sau o licență emisă de OCN-FCI.

Femelele în călduri au voie să concureze în competițiile internaționale FCI.

FCI-C.A.C.I.AG. se acordă doar în competițiile internaționale **FCI** și doar în proba de cel mai înalt nivel de agility din fiecare țară.

Concursurile internaționale de agility respectă regulile **FCI** de agility.

Există două clase oficiale:

- **FCI Agility** : include obstacole cu zone de contact.
- **FCI Jumping** : exclude obstacolele cu zone de contact

Aceste clase sunt împărțite în trei niveluri:

a) **FCI Agility/Jumping 1**

Deschis doar câinilor începători.

b) **FCI Agility/Jumping 2**

Deschis doar câinilor care au îndeplinit cerințele naționale pentru trecerea la nivelul 2 - de exemplu: trei clasări, cu parcurs fără penalizări, în probe de Agility 1.

c) **FCI Agility/Jumping 3**

Deschis doar câinilor care au îndeplinit cerințele naționale pentru trecerea la nivelul 3 - de exemplu: trei clasări, cu parcurs fără penalizări, în primele trei locuri ale probelor de Agility 2.

Retrogradarea este posibilă, în funcție de regulamentele OCN-FCI.

Regulile se aplică tuturor categoriilor - S, M, I și L - cu condiția ca obstacolele să respecte specificațiile definite pentru fiecare categorie.

Rezultatele obținute în probele oficiale se înregistrează în carnetul de performanță al câinelui sau într-o bază de date asociată licenței acestuia.

9.2. CONCURSURI NAȚIONALE DE AGILITY OMOLOGATE DE **FCI-OCN**

Deschise tuturor câinilor peste 18 luni, cu sau fără pedigree.

Câinii trebuie să fie tatuati sau microcipați iar proprietarii/conducătorii trebuie să fie membri ai unui club aparținând unei OCN afiliate la **FCI**.

Concurenții trebuie să dețină un carnet de performanță sau o licență emisă de OCN-**FCI**, în care se înregistrează rezultatele.

Organizarea acestor concursuri rămâne la inițiativa fiecărei țări dar trebuie păstrate principiile agility și siguranța câinilor și a conducătorilor. OCN-**FCI** poate aplica regulile **FCI** de agility sau poate avea un regulament național separat. Dacă există reguli separate, OCN-**FCI** ar trebui să se apropie cât mai mult posibil de regulamentul **FCI**. Regulile naționale pot stabili clasele și categoriile, criteriile de promovare sau retrogradare între niveluri și alte specificități naționale.

9.3. NU SUNT ELIGIBILI PENTRU ÎNSCRIERE

- Cățele gestante.
- Câini bolnavi, răniți sau cu o condiție fizică necorespunzătoare.

- Câini dopați.

Câinii provenind din sau mergând către o zonă infectată cu rabie trebuie să aibă certificat valabil de vaccinare antirabică.

Conducătorii/câinii vizitatori din alte țări trebuie să dovedească faptul că sunt membri ai unui club afiliat la o OCN recunoscută de FCI și că participă la competiții oficiale în țara lor.

Participarea într-o competiție dintr-o altă țară în timp ce concurentul și-a pierdut dreptul de a concura în propria țară atrage sancțiuni disciplinare din partea OCN-FCI proprii.

Concurenții trebuie să aibă un comportament exemplar și să fie îmbrăcați corespunzător.

Manipularea agresivă este sever condamnată și duce la eliminare imediată. Se poate depune și plângere împotriva conducătorului.

Clubul organizator are dreptul să refuze orice înscriere.

Acest regulament a fost aprobat de Comitetul General al FCI în mai 2025 (Budapesta) și intră în vigoare la 1 iulie 2025.

Versiunea în limba engleză este cea autentică.

Modificările marcate cu albastru și bold au fost aprobate de Comitetul General al FCI în ședința online din septembrie 2020.

OBSTACOLE DE AGILITY

A-frame

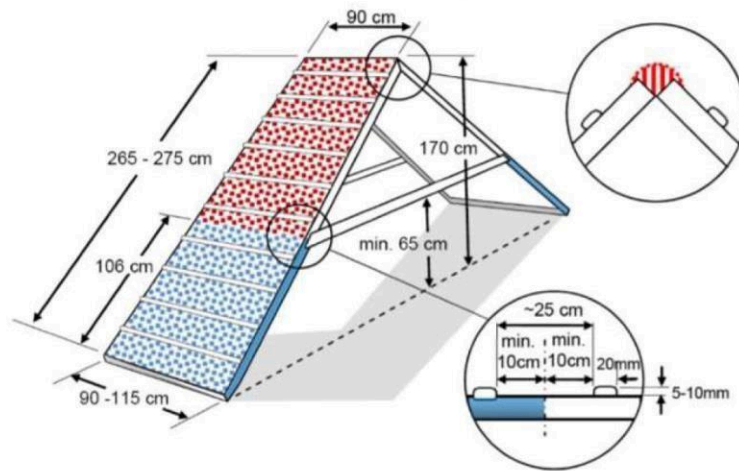

Dog-walk

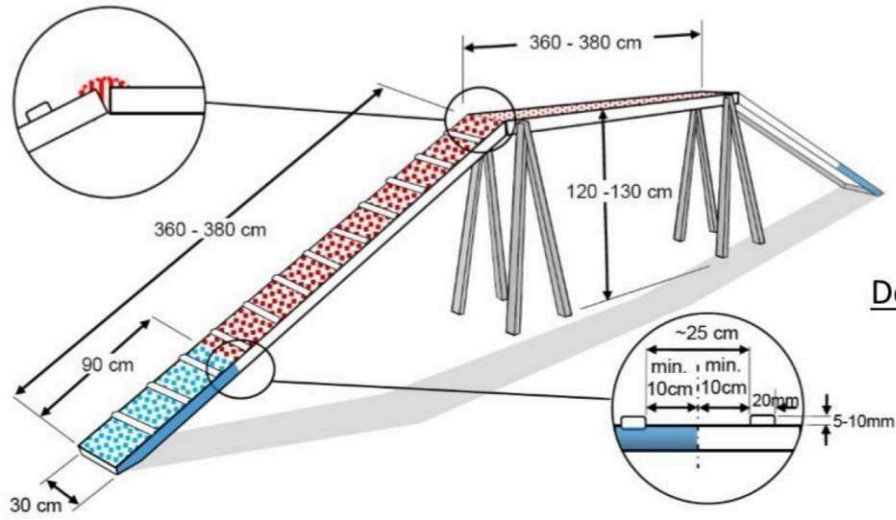

Tube tunnel

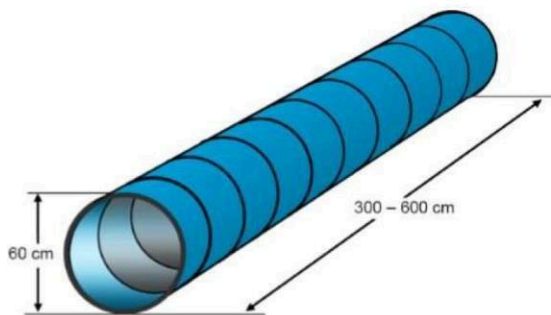

See-saw

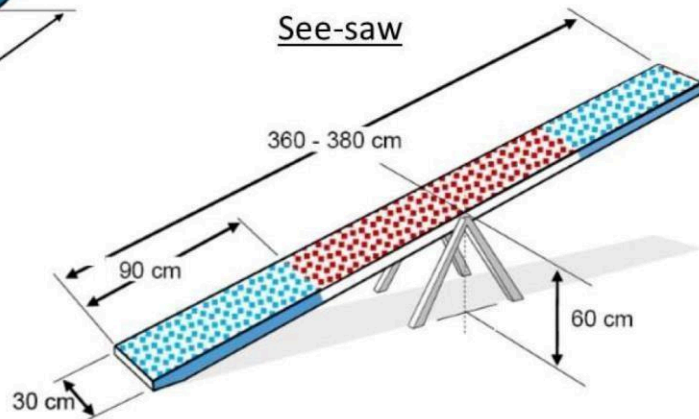

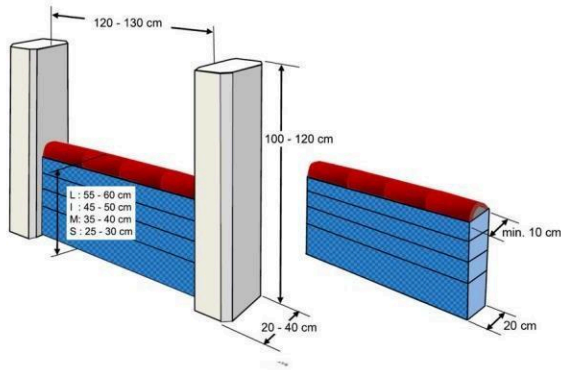

Weave

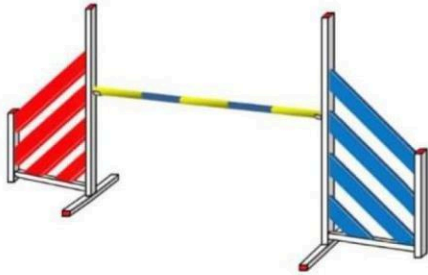
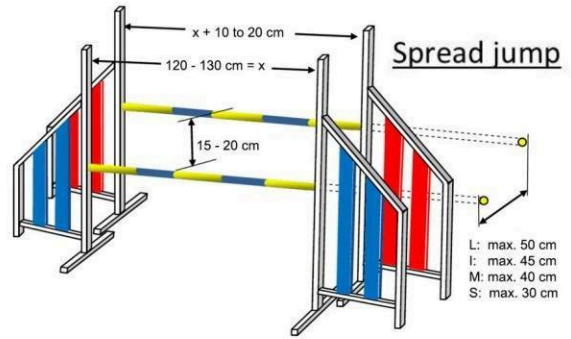
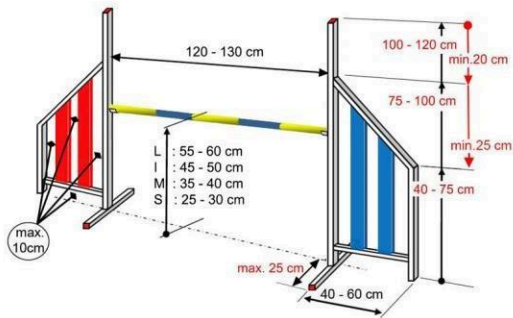
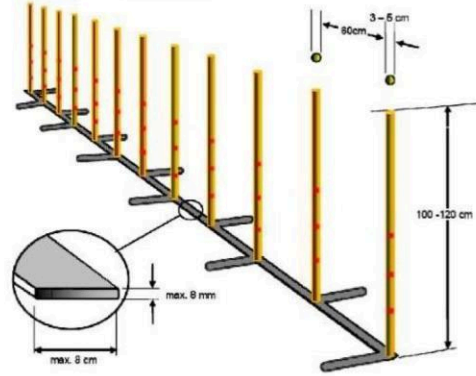

Tyre

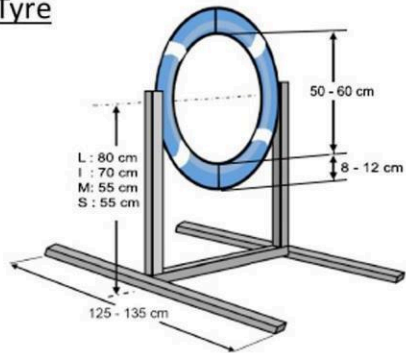

Long jump

